MONO FRAME

MONTAGEANLEITUNG

MONO FRAME

MONTAGEANLEITUNG

INHALT

2	Hinweise
3	Komponenten
4 – 8	MONO FRAME Montageanleitung Rahmen
8 – 10	Banner

HINWEISE

Nur ein ordnungsgemäß gespanntes Banner verhindert dauerhaft Beschädigungen am Rahmensystem!

Das Montage-/Befestigungsmaterial ist nicht enthalten und entsprechend der Fassade/des Untergrunds und der zu tragenden Last zu wählen.

MONO FRAME KOMPONENTEN

BAUTEILE

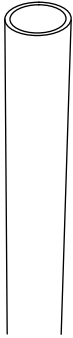

Rundrohr

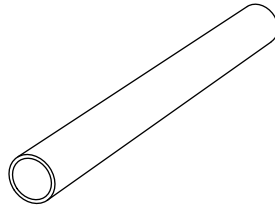

Verbinder gerade

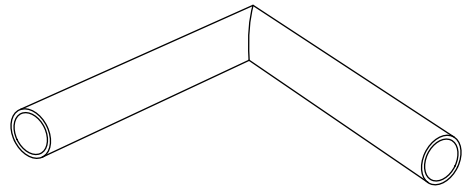

Eckverbinder

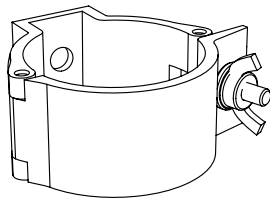

Wandkupplung

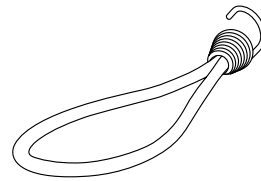

Spanngummi

Wichtiger Hinweis: Ihr MONO-FRAME-System wurde individuell für Sie erstellt. Bei der Art, Anzahl und Verwendung der Komponenten, sowie dem Aufbau des Rahmensystems kann es daher zu Abweichungen kommen. Es handelt sich bei dieser Beschreibung nicht um eine vollständige Montageanleitung. Bei Fragen zum Aufbau Ihres MONO-FRAME-Systems wenden Sie sich bitte an unsere Mitarbeiter.

MONO FRAME – MONTAGEANLEITUNG

1 Bohrlöcher für untere Wandkupplungen anzeichnen und setzen

Hinweise:

- Die Anzahl der Kupplungen ist abhängig von der individuellen Größe Ihres MONO FRAME!
- Ermittlung der Bohrpunkte:
Rahmenaußenmaß -50 mm
- Abstände Kupplungen: maximal 2 m

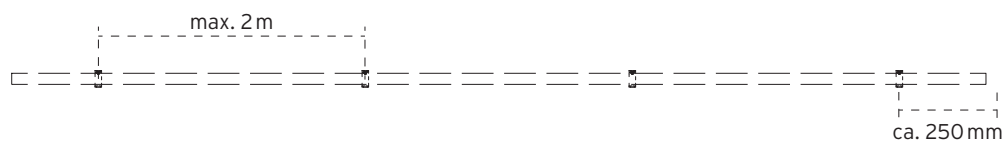

2 Untere Kupplungen montieren und unteres Rohr an diesen fixieren, ggf. Verbinder einführen

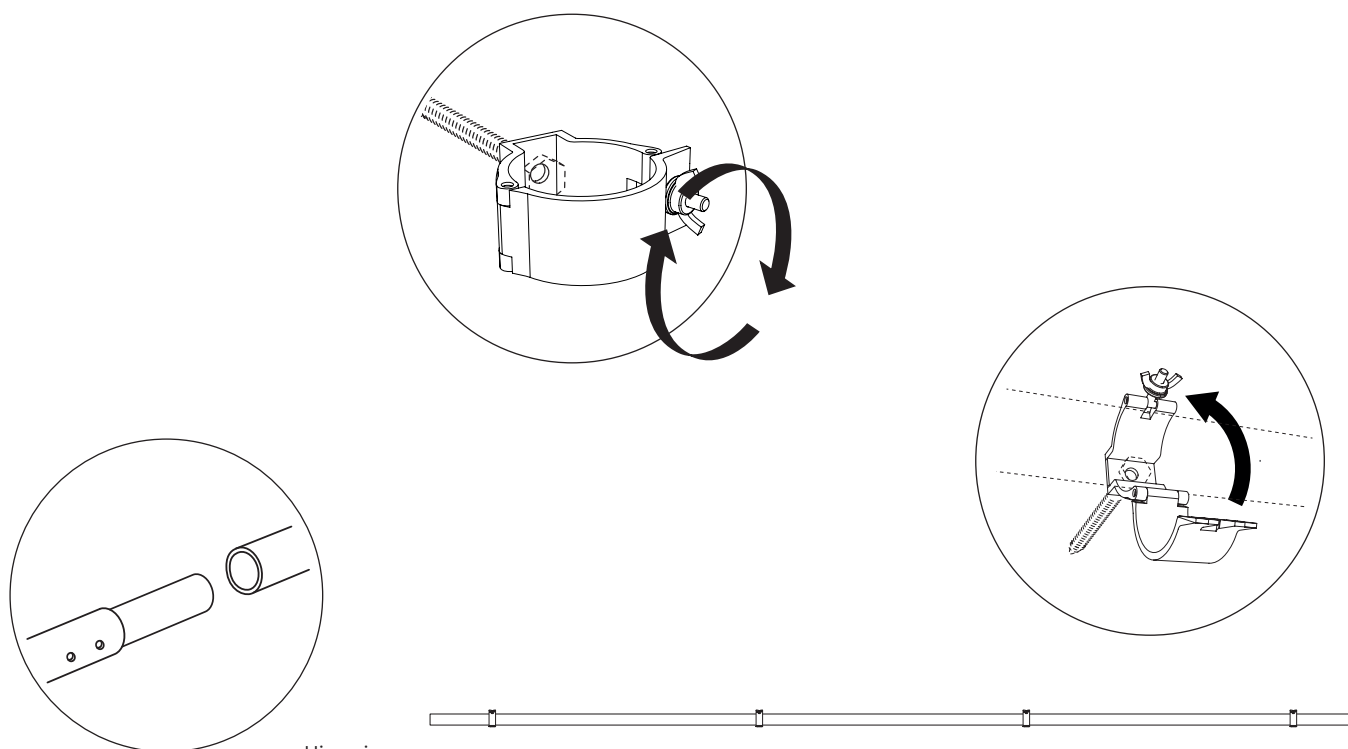

Hinweis:
Rohrverbinder werden nur
bei Systemen mit Seitenlängen
von über 6 Metern verwendet

MONO FRAME – MONTAGEANLEITUNG

3 Ecken einstecken

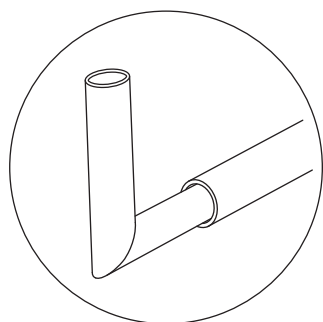

4 Kupplungen provisorisch an senkrechten Röhren verschrauben, Röhre einführen, Bohrpunkte markieren

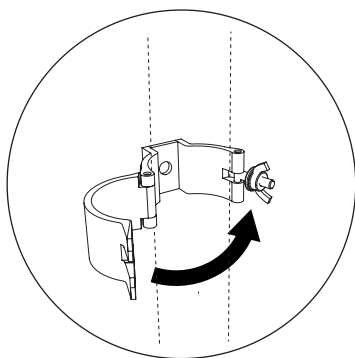

MONO FRAME – MONTAGEANLEITUNG

5 Rohre wieder entfernen, seitliche Kupplungen ohne Rohre an Fassade montieren, dann Rohre fixieren

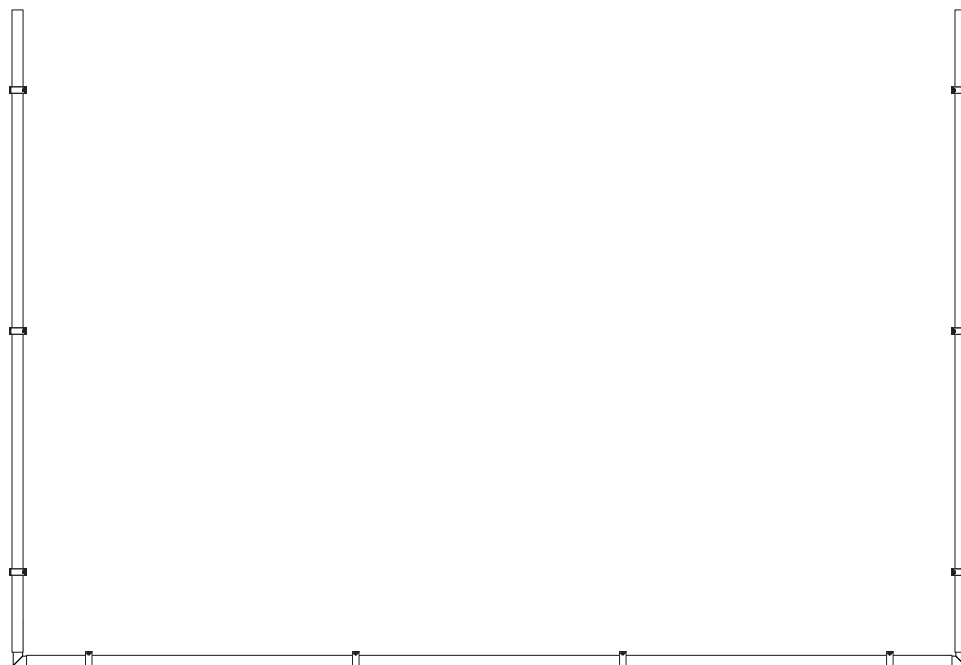

6 Oberes Rohr mit Kupplungen und Steckecken bestücken, von oben einschieben, Bohrlöcher anzeichnen

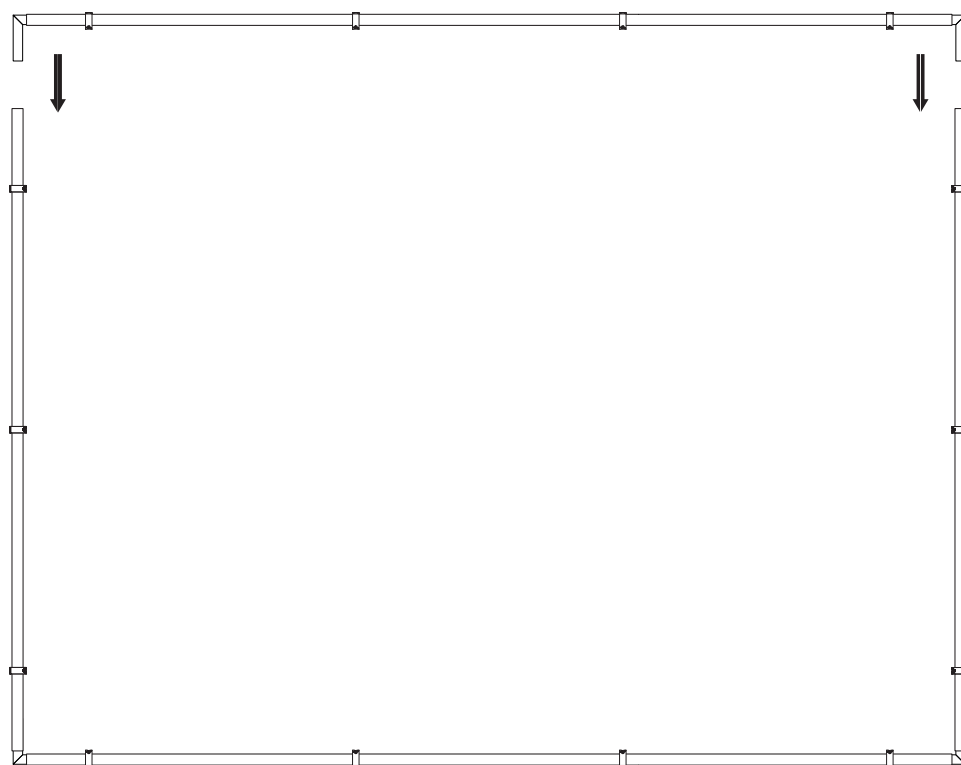

MONO FRAME – MONTAGEANLEITUNG

7 Rohr wieder entfernen und obere Kupplungen an Fassade montieren

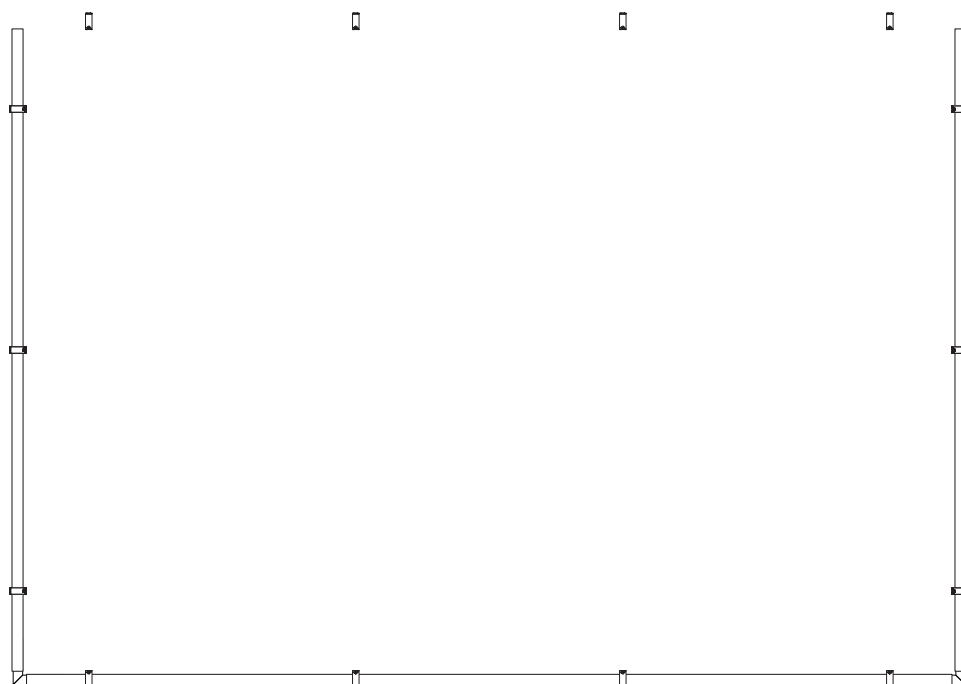

8 Rahmen nur am unteren Rohr fixiert lassen, nach vorn kippen, oberes Rohr einführen, zurückkippen

Seitenansicht

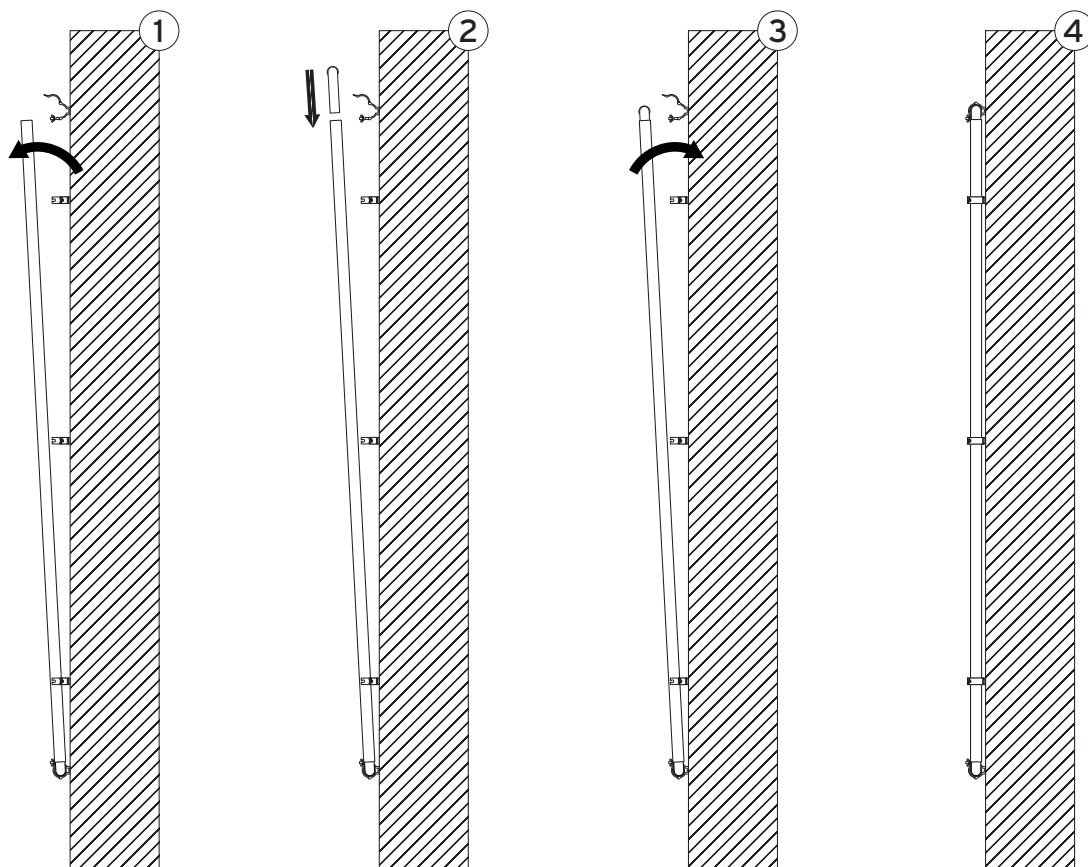

MONO FRAME – MONTAGEANLEITUNG

9 Rohre in Kupplungen fixieren, Rahmenmontage beendet

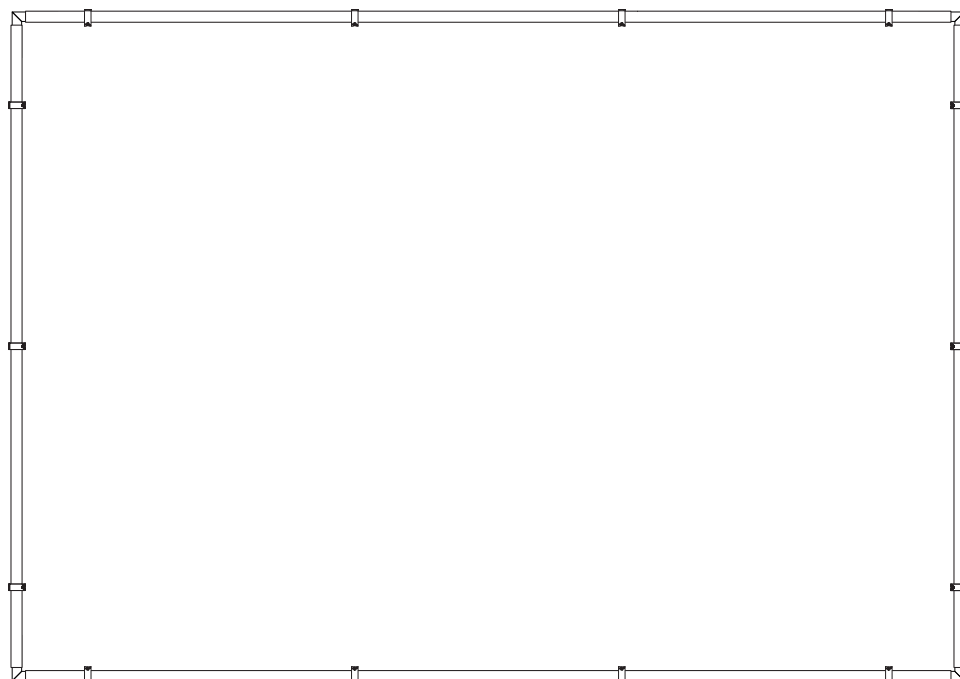

10 Zuerst in den Ecken Spanngummi in Ösen einfädeln und wie gezeigt in sich selbst einhaken

Rückansicht

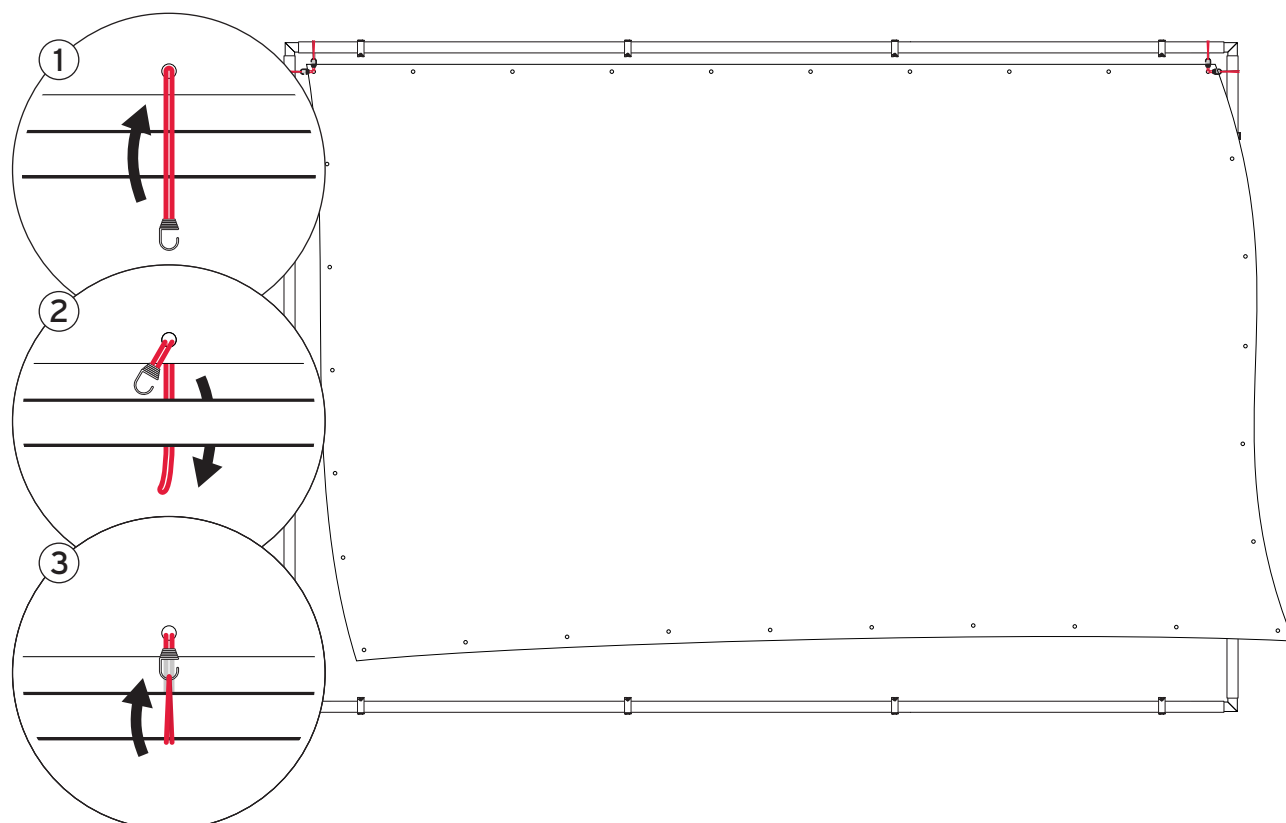

MONO FRAME – MONTAGEANLEITUNG

11 Vorgang wiederholen bis alle Ösen befestigt sind. Reihenfolge beachten!

Frontansicht

- ① Eckösen
- ② mittlere Ösen
- ③ verbleibende Ösen

Nacheinander gegenüberliegende Seiten verspannen. Durch die oben genannte Reihenfolge wird eine gleichmäßige Spannung gewährleistet.

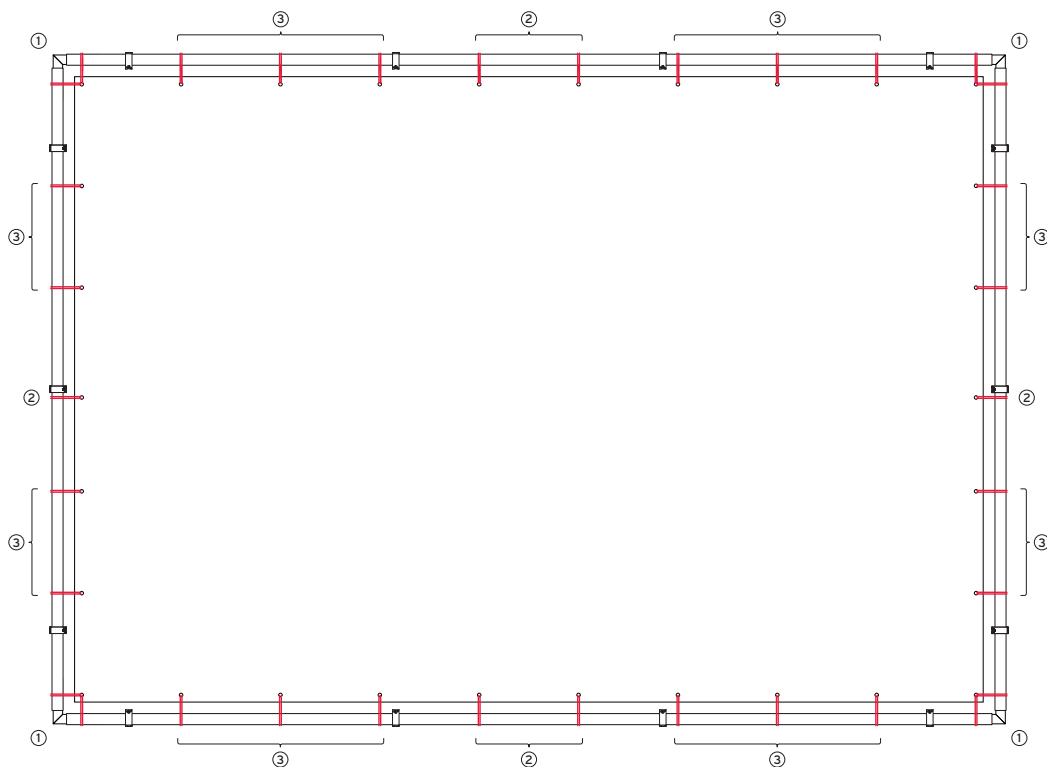

12 Banner ausrichten: Abstände prüfen und ggf. korrigieren

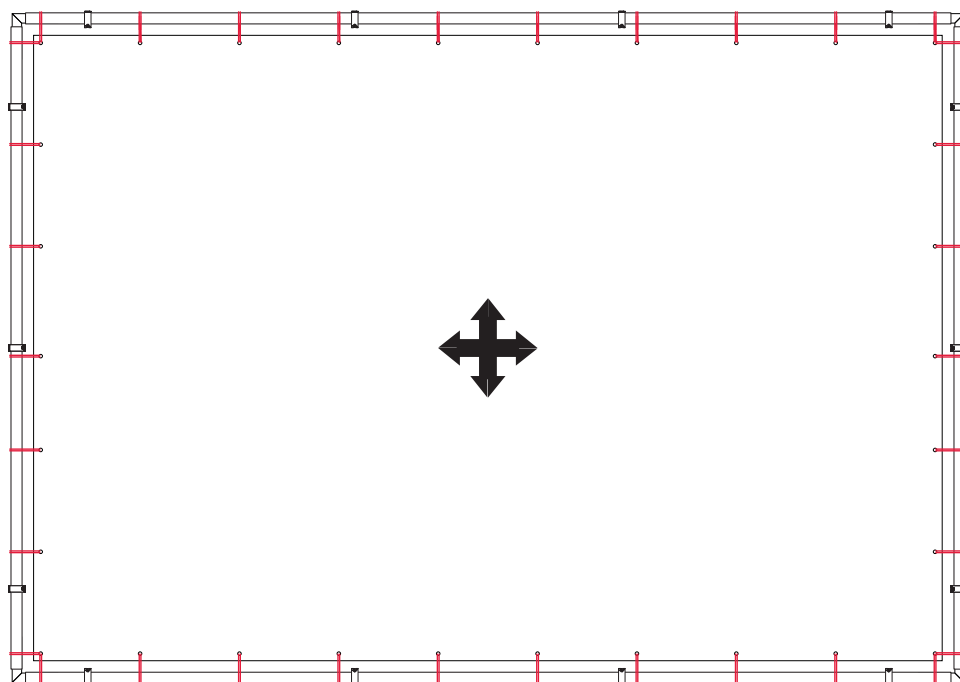

MONO FRAME – MONTAGEANLEITUNG

13 Montage beendet

